

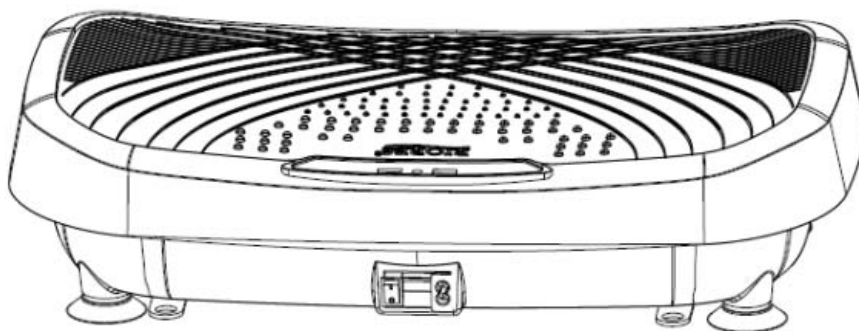

PRIROČNIK ZA UPORABNIKE - SLO

Vibracijska plošča inSPORTline Devyn IN19894



VARNOSTNA NAVODILA

- Pred uporabo natančno preberite priročnik in ga hranite za nadaljnjo uporabo.
- Ne uporabljajte v vlažnih okoljih, kot so savne in kopalnice.
- Ne uporabljajte, če je temperatura okolja nad 40 ° C.
- Samo za notranjo uporabo.
- Hranite stran od sonca.
- Izdelek postavite na raven in trden pod.
- Če izdelek premaknete iz nižje temperature na višjo, pustite, da naprava doseže temperaturo okolice.
- Izdelek ni primeren za nosečnice in v času menstruacije.
- Izdelek ni primeren za ljudi, ki trpijo zaradi: tumorjev, srčnih bolezni, osteoporoze, slabosti ali so po operaciji.
- Izdelek ni primeren za osebe z umetnimi udi, spodbujevalnikom
- Pred uporabo odstranite: ure, zapestnice, verige, uhane, ključe in vse predmete v žepih.
- Odstranite vse predmete iz vašega območja, ki ogrožajo osebe, ki uporabljajo opremo.
- Okoli naprave mora biti vsaj 0,6 m prostega prostora.
- Med uporabo ne kadite, ne uživajte alkohola ali drugih snovi, ki povzročajo odvisnost.

- Izdelek ni medicinski pripomoček.
- Hranite izven dosega otrok in hišnih ljubljencev.
- Ne vstavljajte prstov ali drugih delov telesa v reže.
- Če izdelek uporabljajo otroci, mlajši od 10 let, ali osebe, starejše od 60 let, je potreben nadzor odraslih oseb.
- Izdelka ne popravljajte sami ali ne spreminjajte nepooblaščenih sprememb.
- Če se na izdelku pojavijo ostri robovi, takoj prenehajte uporabljati izdelek.
- Hraniti ločeno od vode.
- Če je katerikoli del poškodovan, takoj ustavite delovanje in ga odstranite iz omrežja.
- Ne priključujte in ne uporabljajte izdelka, če so vaše roke mokre ali vlažne.
- Naprave ne vlecite in ne obešajte za napajalni kabel.
- Ne uporabljajte prekomernih vibracij dolgo časa.
- Izdelka ne puščajte vklopljenega ali vtaknjena v omrežje brez nadzora.
- Napravo redno preverjajte, ali ima znake obrabe ali poškodb.
- Uporaba mora biti prijetna. Če vam je slabo, takoj prenehajte z vadbo in se obrnite na zdravnika.
- Vedno stojte na sredini ploščadi, ne na robu.
- Največja nosilnost: 120 kg
- Uporaba: Kategorija H za domačo uporabo po EN 957
- Potrdila: 1903231/1903233

OPIS IZDELKA

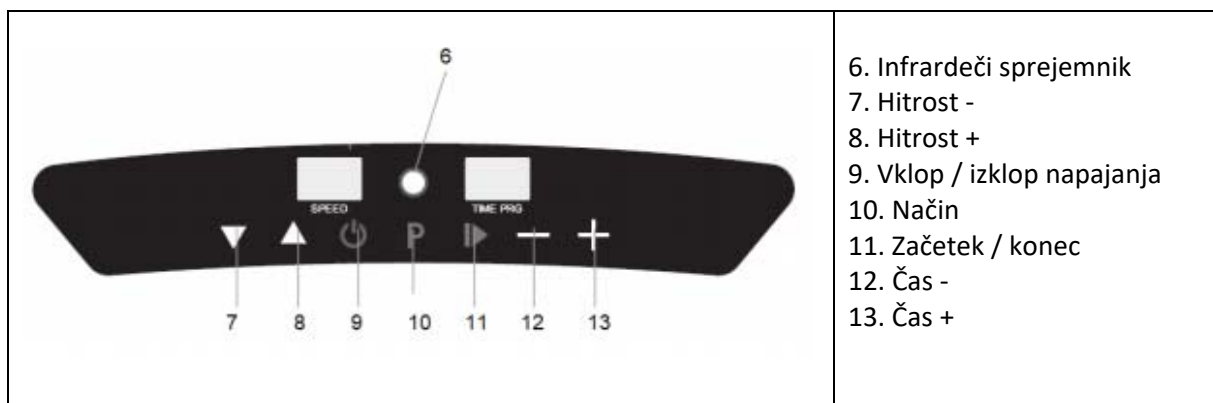
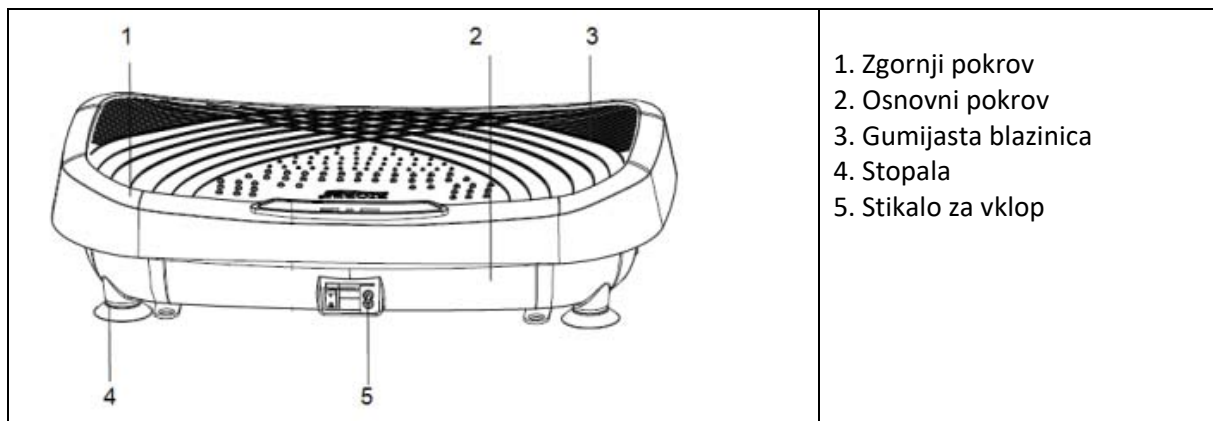

Privzeti čas treninga je 10 min, razdeljen na 10 segmentov.
Za nastavitve časa uporabite gumbe Time +/-.

DALJINSKI UPRAVLJALNIK

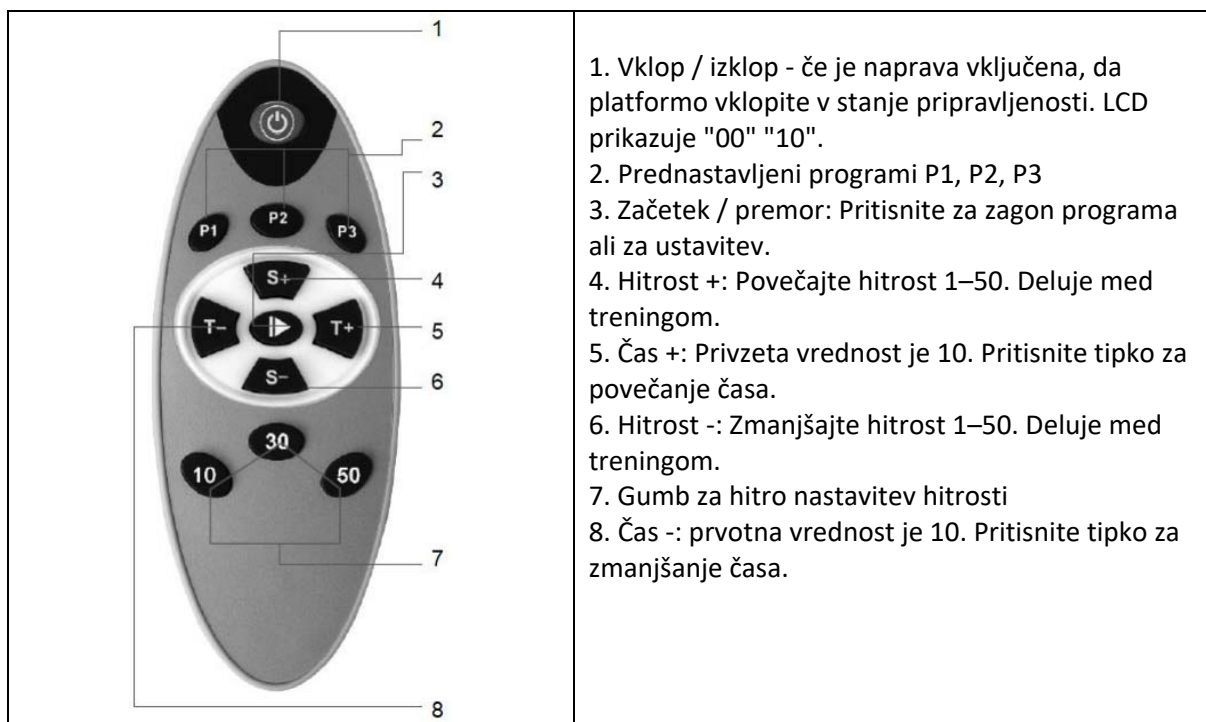

Daljinski upravljalnik ima doseg 2,5 m.

PROGRAMI

P1

INTENZITA

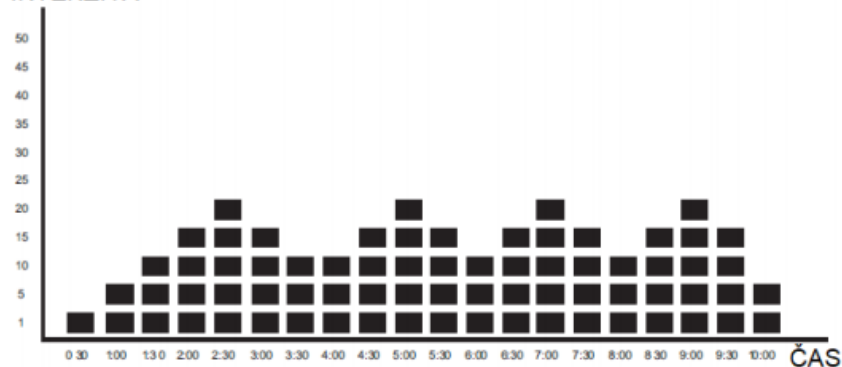

P2

INTENZITA

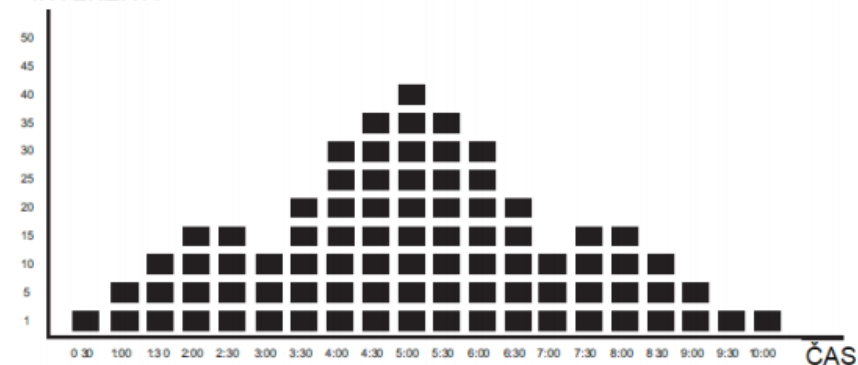



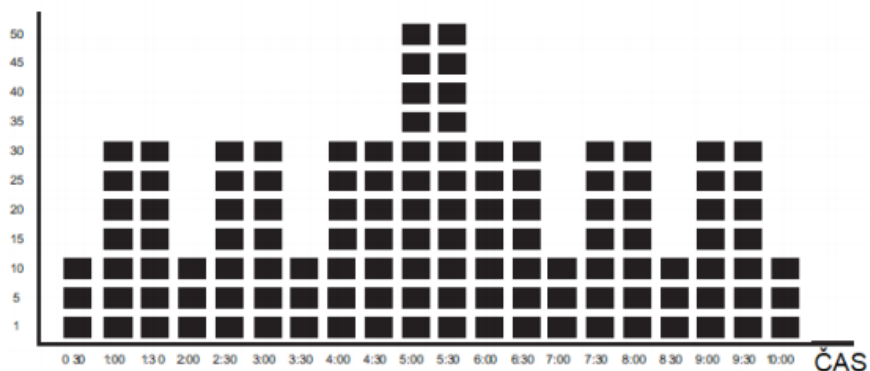

P3

INTENZITA



UPORABA

	Postavite se na ploščo in stojte približno v širini ramen. Vadite pas in zadnjico.
	Postavite se na ploščo in se razkoračite. Nekoliko pokrčite noge.
	Sedite na stol. Stopala postavite na ploščo. Vadite stegna in meča.

	<p>Sedite na tla in meča postavite na ploščo. Sprostite se in masirajte meča.</p>
	<p>Pokleknite na tla in roke položite na ploščo. Rahlo se nagnite naprej. Vadite ramena in roke.</p>

VZDRŽEVANJE IN SKLADIŠČENJE

Pred vzdrževanjem se prepričajte, da je izdelek izklopljen in izključen iz električnega omrežja. Gumijaste površine očistite z vlažno, mehko krpo in toplo vodo. Za bolj odporno umazanijo lahko uporabljate le neagresivna čistila.

Ne uporabljajte razredčil, agresivnih čistil, topil itd.

Daljinski upravljalnik umijte samo s krpo. Vlaga in voda lahko poškodujeta regulator.

Preden izdelek shranite, ga izklopite in izključite iz vtičnice.

Izdelek shranite na suhem in senčnem mestu.

Hraniti ločeno od prahu, visoke temperature in vlage.

POGOSTE TEŽAVE IN REŠITVE

	Težava	Vzrok	Rešitev
1	Izdelek se ne vklopi	Ni priključen Izklopljeno stikalo za vklop Pregorele varovalke	Priključite v električno vtičnico Vklonite stikalo za vklop Zamenjajte varovalke
2	Motor ustvarja zvok med vadbo	Pogosti mehanski zvoki	Ni potrebno
3	Daljinski upravljalnik ne deluje	Nizka baterija Neprimeren doseg	Zamenjajte baterije Območje dosega je 2,5 m
4	Nenadna zaustavitev	Zaključek vaje	Izklopite in vklonite izdelek
5	Zablokiriral je	Preveč poslanih ukazov	Znova zaženite napravo
6	ER01 / ER02	Motor ne deluje	Obrnite se na svojega dobavitelja

V primeru napake se obrnite na svojega dobavitelja.

SPECIFIKACIJE

Oznaka 19894

Napetost 220 V - 240 V, 100 - 120 VAC

Frekvenca 50/60 Hz

Moč 200 W

GARANCIJSKI POGOJI, REKLAMACIJE

Garancijski pogoji ne veljajo za napake (če se uporabljajo za kupljeni izdelek):

- krivda uporabnika, tj. poškodba izdelka zaradi nestrokovnega popravila, nepravilne montaže, nezadostno vstavljanje sedla v okvir, nezadostno zategovanje pedal v ročicah in ročice na osrednjo os
- nepravilno vzdrževanje
- mehanske poškodbe
- obraba delov med običajno uporabo (npr. gumijasti in plastični deli, gibljivi mehanizmi, spoji itd.)
- neizogiben dogodek, naravna nesreča
- nestrokovne intervencije
- nepravilno ravnanje ali nepravilna namestitvev, nizka ali visoka temperatura, izpostavljenost vodi, nesorazmerni tlak in udarci, namerno spremenjena oblika, oblika ali mere.

ZASTOPNIK ZA SLOVENIJO:



FS SPORT d.o.o.

Hosta 13, 4220 Škofja Loka, Slovenija

T: +386 (0)4 51 51 880

M: +386 (0)41 784 005

E: info@insportline.si

W: www.insportline.si