



Uporabniška navodila – SLO

Koš za košarko inSPORTline Dunkster II in26330











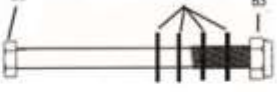

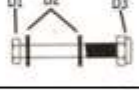















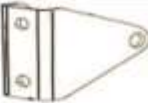
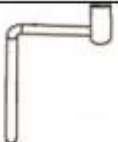

VARNOSTNA NAVODILA



Prosimo, da natančno preberete navodila. Odstranite vse dele in opremo iz škatle in jih položite na mehko in čisto površino. Preverite, da nič ne manjka. Prosimo, reciklirajte vso embalažo.

- Pazljivo sledite navodilom. Neupoštevanje teh navodil lahko povzroči resne poškodbe ali škodo.
- Lastnik mora zagotoviti, da vsi uporabniki poznajo in upoštevajo vsa varnostna pravila.
- Prosimo, da izdelek sestavite in vzdržujte skrbno, da zagotovite varnost.
- Če med sestavljanjem uporabljate lestev, jo uporabljajte zelo previdno.
- Redno preverjajte, ali podlaga pušča. Puščanje lahko povzroči, da se izdelek nepričakovano prevrne.
- Palico pravilno namestite. Če tega ne storite, lahko pride do ločitve palice med transportom ali igro.
- Klima, korozija ali napačna uporaba lahko povzročijo poškodbe izdelka.
- Če potrebujete pomoč, se obrnite na službo za pomoč strankam.
- Priporočljivo je, da podlago napolnite s peskom in ne z vodo. Če osnovo napolnite z vodo, preverite, ali pušča. Puščanje lahko povzroči prevrnitev izdelka.
- Če podstavek napolnite z vodo, izpraznite podstavek ali dodajte 7,57 litra sredstva proti zmrzovanju, preden temperatura doseže 0 °C ali pod njo. Zmrzovalna voda lahko poči podlago.
- Brez podlage, napolnjene z vodo ali peskom, izdelka ne smete uporabljati. Izdelek se lahko prevrne in povzroči poškodbe ali smrt.
- Koš shranite v vodoravnem položaju brez napolnjene podlage (postavite ga na tla).
- Koš postavite na trdno, ravno površino.
- Pred uporabo se prepričajte, da je izdelek trdno nameščen in v stabilnem položaju.
- Izdelek ni igrača.
- Izdelka nikoli ne uporabljajte v bližini vode.
- Med uporabo nosite udobna športna oblačila. Vedno nosite športne copate.
- Ne izvajajte nepooblaščenih sprememb ali modifikacij.
- Otroci lahko izdelek uporabljajo le pod nadzorom staršev.
- Sestavljanje sme izvajati samo odrasla oseba. Za sestavljanje sta potrebni dve odrasli osebi.
- Redno preverjajte stanje izdelka. Takoj prenehajte uporabljati izdelek, če je obrabljen ali poškodovan.
- Uporabljajte samo originalne nadomestne dele.
- Med uporabo ne nosite nakita.
- Ne plezajte na stojalo.
- Ne obešajte se na obroč.
- Med udarcem nikoli ne visite ali se obešajte na obroč.
- Pred začetkom vadbe se posvetujte z zdravnikom.
- **OPOZORILO:** Prenapetost med vadbo lahko povzroči resne poškodbe ali smrt. Če se počutite slabo, takoj prenehajte z vadbo!
- Primerno za šole in športne klube, za notranjo in zunanjo uporabo

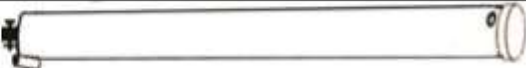
SEZNAM DELOV

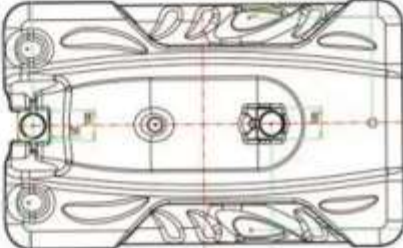
No.	Specifications / Name	Picture	Qty.
A	M12x160 mm		1
B	M12x160 mm		2
C	M12x60 mm		4
D	M10x40 mm		4
E	M8x70 mm		1
F	M10x140 mm		1
G	M10x110 mm		2
H	M8x130 mm		2
I	M8x25 mm		4
J	M8x30 mm		1
K	Wheel bracket		2
M	Wheels		2
N	Top pole cover		1
O	Cap		1
P	Mesh		1

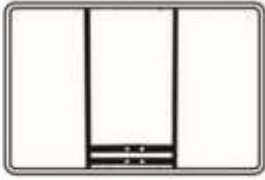
L1	Plate		1
L2	Plate		1
Q	Holder		1
R	Crank		1
S	Board holder		2
T	Board holder		2
U1	Support rods		1
U2	Support rods		1
U3	Support rods		1
U4	Support rods		1
W	Pole		1
X	Pole		1
Y	Pole		1
Z	Height adjustable mechanisms		1
AA	Rim		1
BB	Base		1

CC	Board		1
DD	Cover		1

MONTAŽA

OPOZORILO!

Montažo lahko izvede samo odrasla oseba.
Za namestitev priporočamo 4 odrasle osebe.

Pri montaži si lahko pomagate z videom

<https://www.youtube.com/watch?v=SbFiEZhIOyY>

1. Korak

Sestavite drog z deli W, X, Y. Držalo Q pritrdite na drog X s ploščama L1 in L2 ter kompletom vijakov H1, H2 in H3.

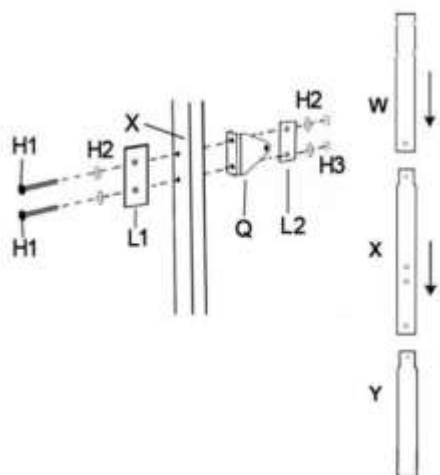

2. korak

Zategnite drog z nekaj udarci ob kos lesa.



3. korak

Palice pritrdite s kompletom vijakov G1, G2, G3. Nato pritrdite drog na podnožje BB s kompletom vijakov J1.
Prepričajte se, da je držalo Q obrnjeno nazaj.

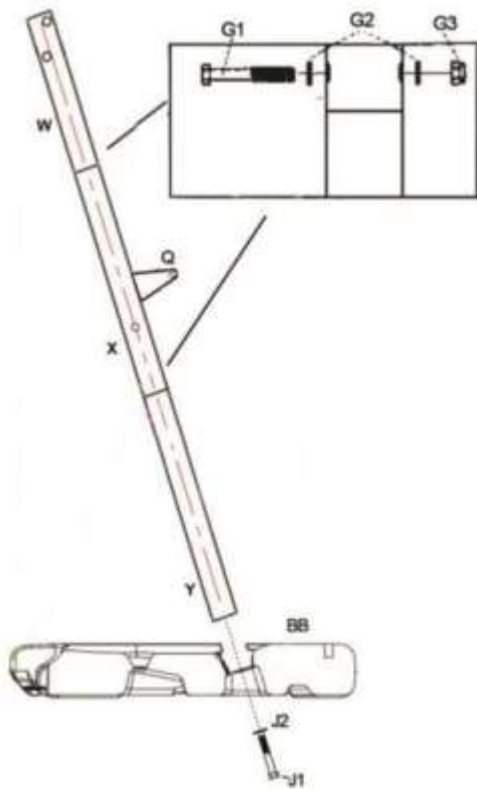

4. korak

Pritrdite 4x podporne palice U1, U2, U3, U4 na srednji drog X s kompletom vijakov F1, F2, F3, F4. Palici U1 in U2 je treba pritrditi na drog X, palici U3 in U4 pa na palici U1 in U2.

Pritrdite os V na kolesa M in nosilec K na osno BB.

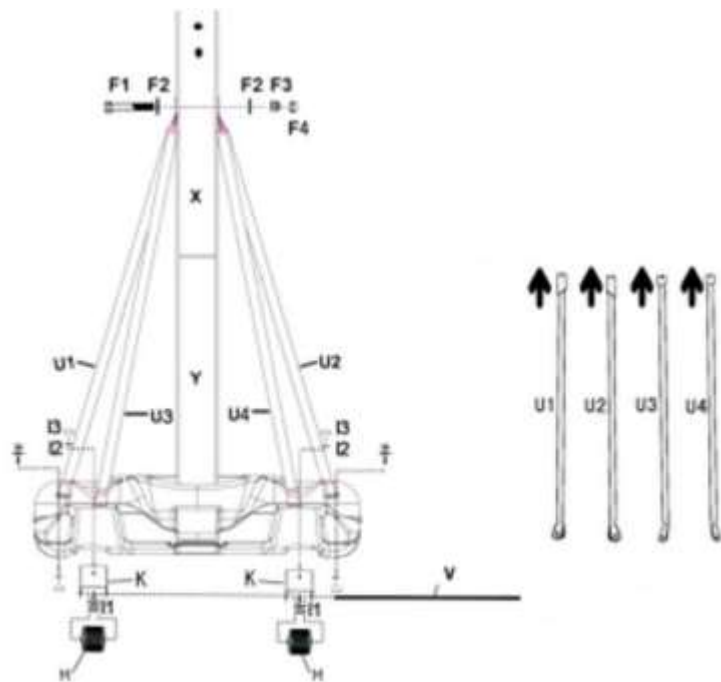

5. korak

Pritrdite palici U1 in U2 na straneh podnožja BB ter palici U3 in U4 na koncu podnožja BB z vijaki I1, I2, I3, I4. Palice U3 in U4 morajo biti pritrjene na nosilec kolesa K.

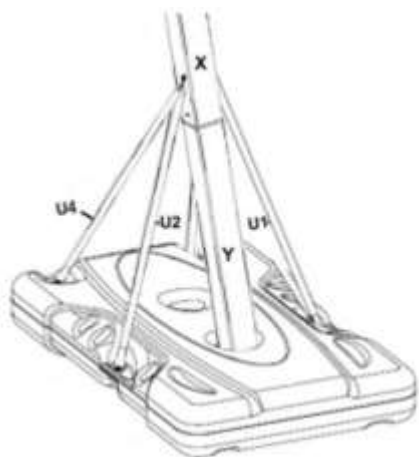

6. korak

Pritrdite platišče AA na ploščo CC s kompletom vijakov D1, D2, D3.

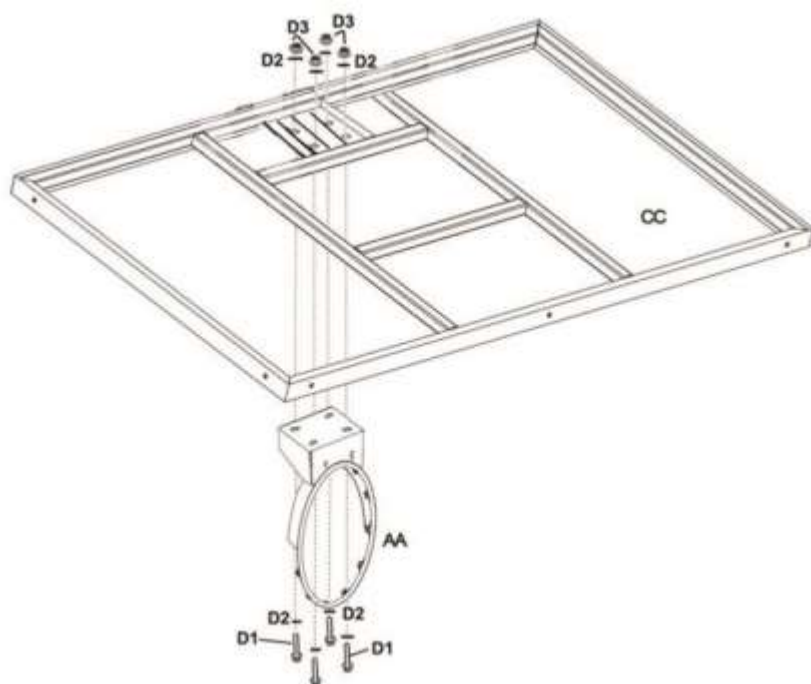

7.korak

Ploščo CC pritrдите na držala S in T s kompletom vijakov C1, C2, C3 v skladu s sliko.

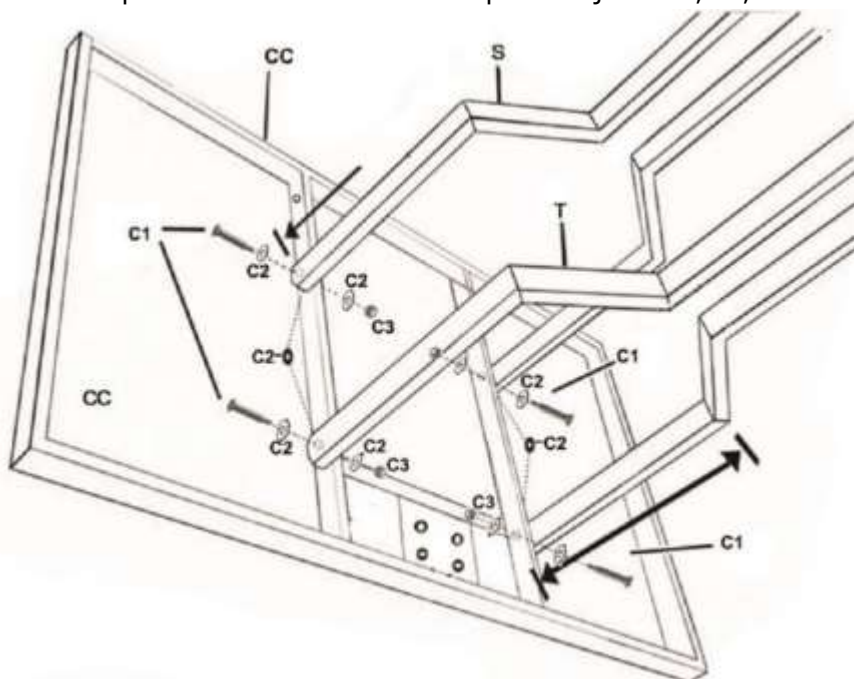

8. korak

Nosilca S, T pritrdite na drog W s kompletom vijakov B1, B2, B3.

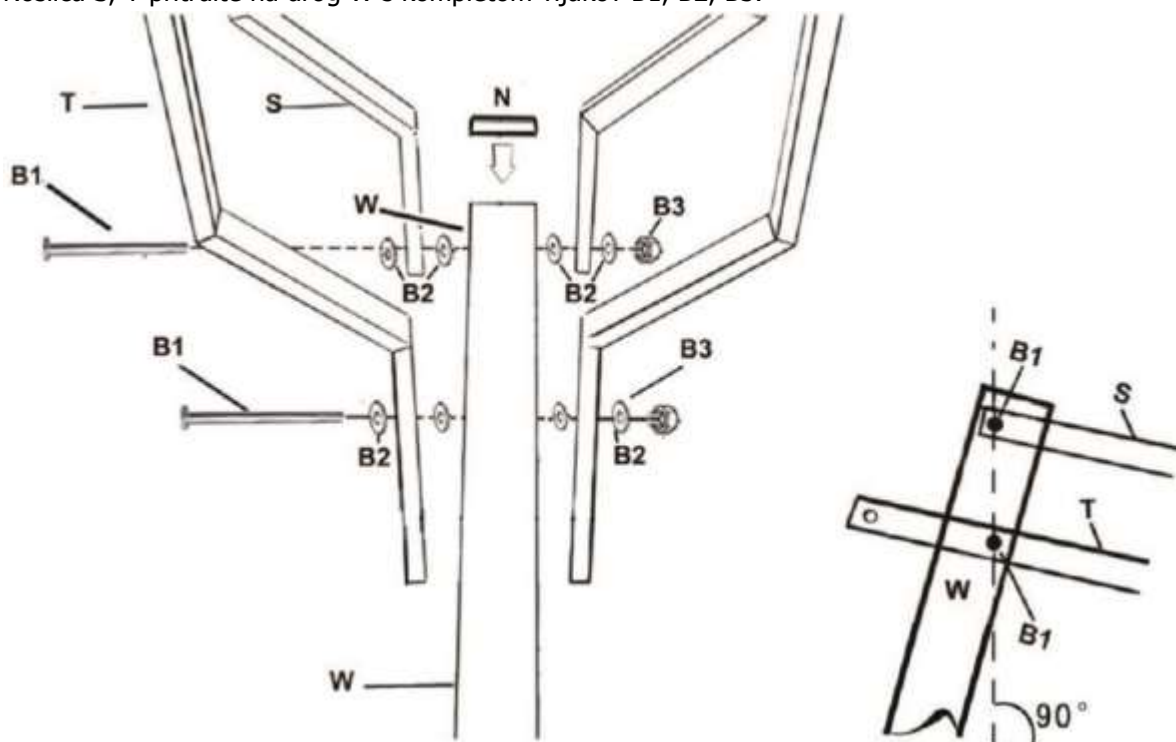

9. korak

Pritrdite višinsko nastavljive mehanizme Z v skladu s sliko.

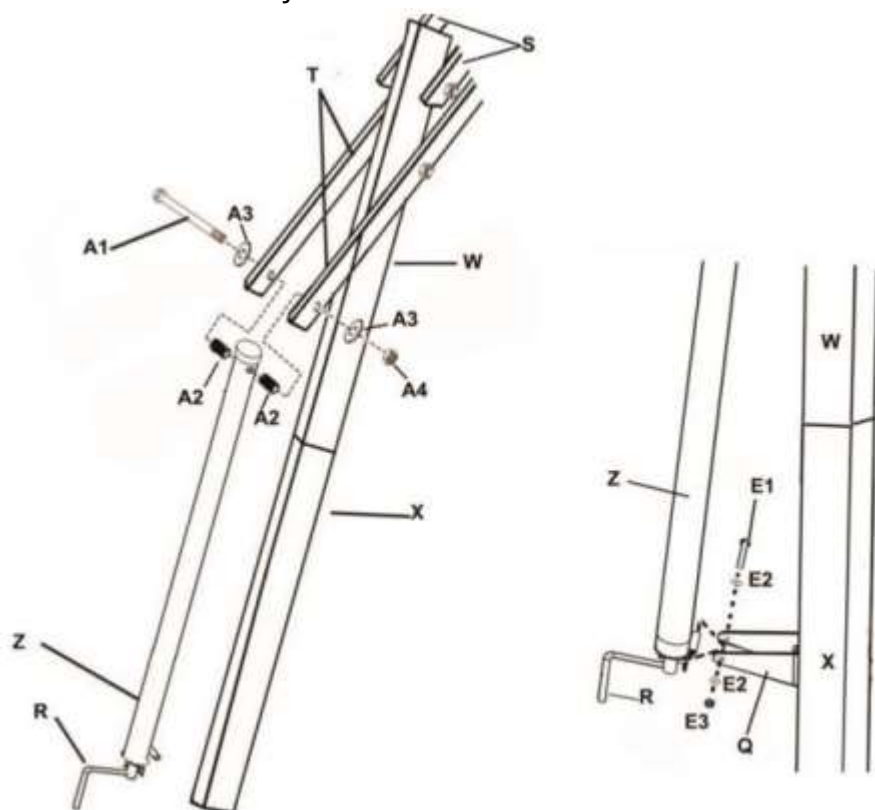

10. korak

Pritrdite pokrov DD na palici U1 in U2.

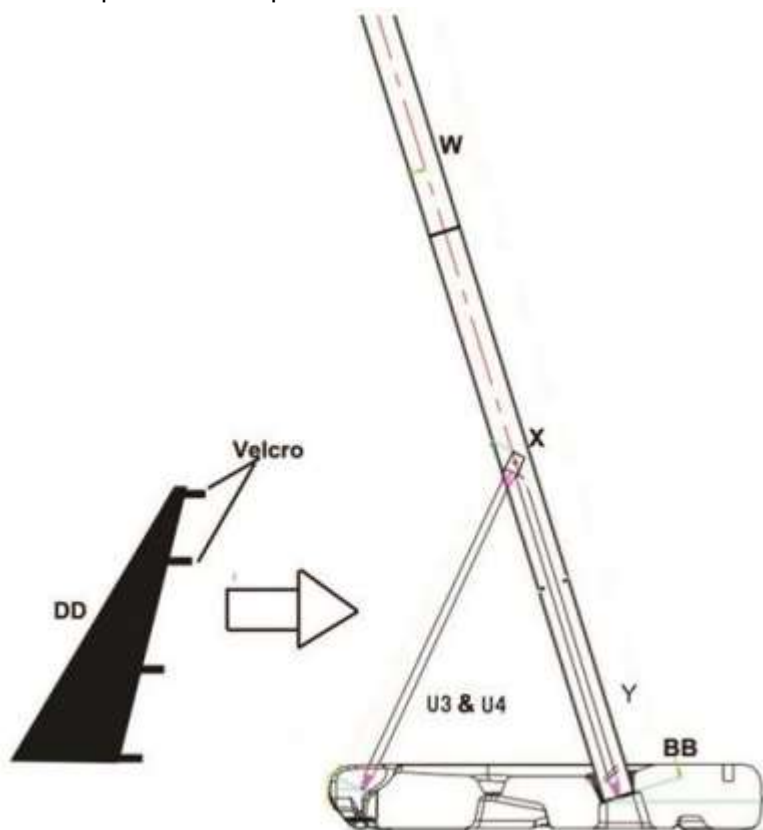

11. korak

Pritrdite mrežo P na rob AA.

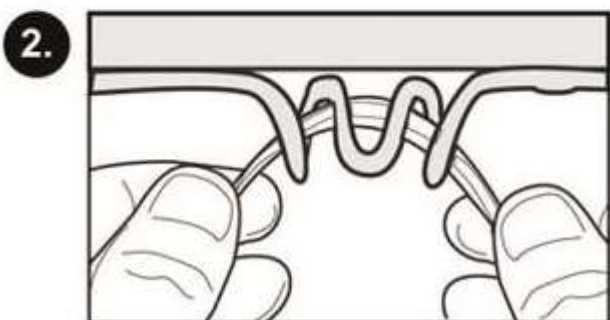
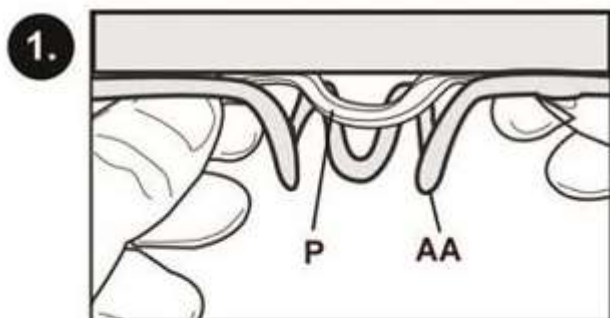

12. korak

Odstranite pokrov O in napolnite podstavek s peskom ali 160l vode.

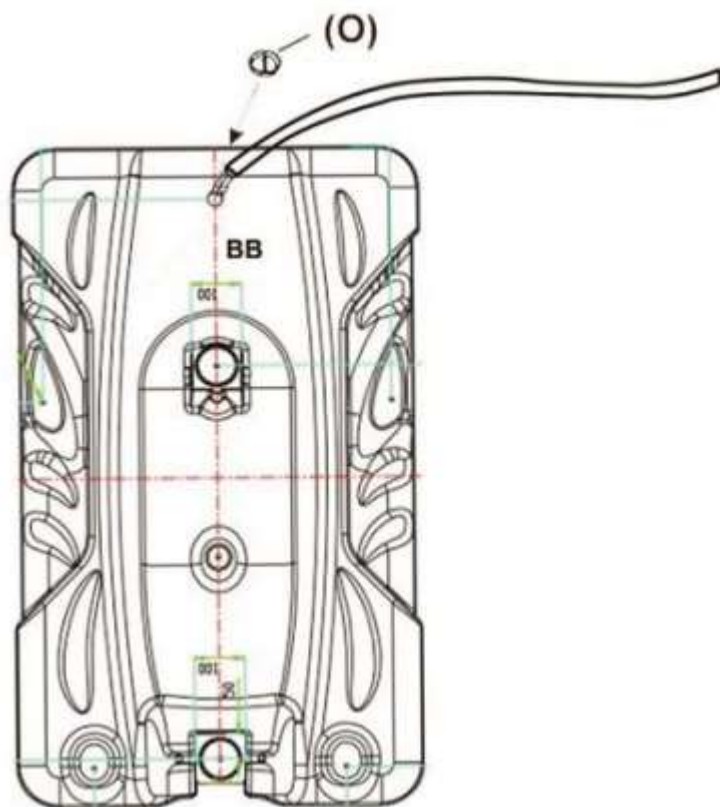

PREMIKANJE

- Koš spustite v najnižji položaj.
- Primite drog in nagnite podstavek na kolesa.
- Premikajte koš na kolesih.
- Koš postavite na zeleno mesto.
- Preverite stabilnost koša.

NASTAVITEV VIŠINE

Višino košare lahko nastavite z vrtenjem ročice (R).

Po nastavitvi višine lahko ročico (R) odstranite tako, da odvijete vijak (Z1) na koncu mehanizma za nastavitev višine (Z).

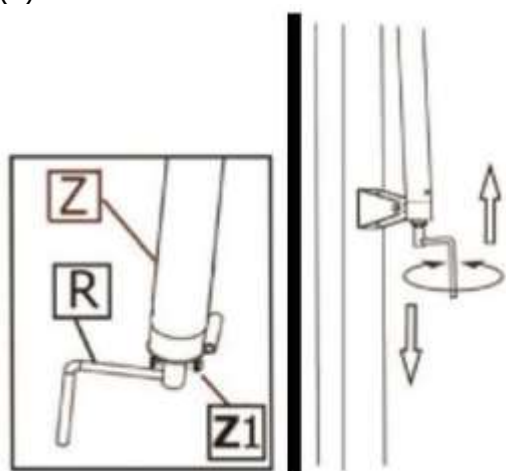

VARSTVO OKOLJA

Po preteku življenjske dobe izdelka ali če je morebitno popravilo neekonomično, ga v skladu z lokalnimi zakoni in okolju prijazno zavržite v najbližje odpadno odpadno sredstvo.